

# CUTTER TITANE

# 40-2 & 45V

## TITANE 40-2 & 45V

Les cutters Titane 40-2 et 45V sont équipées de série de deux moteurs\* à deux vitesses, d'une cuve en inox fondu (épaisseur 1 à 2 cm), de six couteaux. Le bâti monobloc est construit en plaques d'inox de forte épaisseur. La rigidité du bâti et la qualité de la cuve permettent de régler les couteaux très près de la cuve. Le jeu entre le couvercle et les couteaux est aussi minimum ce qui permet de réaliser les farces fines dans des temps très courts avec un minimum d'échauffement du produit. Le couvercle et le bâti n'ont pas d'angles difficiles à nettoyer. Les commandes sont en basse tension (24 volts). Conformes aux normes CE.



\* Titane 45 variateur sur moteur couteaux.



Bouchon pour vidange de la cuve



Finition parfaite angle arrondi

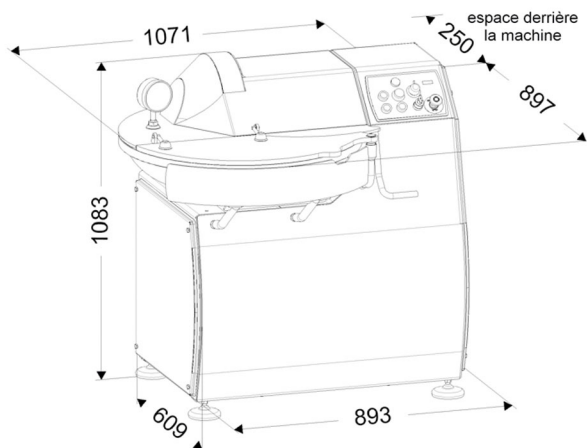

Vue arrière  
Rear view



Réf	Tension	Contenance	Vitesse cuve	Vitesse couteaux	Puissance moteur cuve	Puissance moteur couteaux	Vitesse arrière couteaux	Poids net
Ref	Tension	Capacity	Bowl speed	Knives speed	motor power	Knives motor power	Mixing reverse blade speed	Weight
TITANE 40-2	TRI, 400V, 50 HZ	40 L	8/16 tr/min	1500 et 3000 tr/min	0,65 - 0,8 CV	6 - 8 CV (4,7 Kw - 5,8 Kw)	-	380 Kg
TITANE 45V	TRI, 400V, 50 HZ	40 L	8/16 tr/min	1000 à 3600 tr/min	0,65 - 0,8 CV (0,47 Kw - 5,8 Kw)	15 CV (11 Kw)	150 à (to) 300 tr/min	395 Kg



Contact : Robert PUJOL  
Tél. : 06 13 80 80 70  
Email : rpujol@vimat.fr

VIMAT SARL  
517, CHEMIN DE LA MAURENQUE  
81500 LAVAUR  
TEL. 05 63 58 08 15



Rejoignez-nous  
sur Facebook !