

FOUR UNOX XEBC 6 NIVEAUX

Four mixte professionnel intelligent conçu pour les processus de cuisson en boulangerie et pâtisserie de produits frais ou congelés et les processus de cuissons gastronomiques capable de gérer différents processus de cuisson (cuisson, vapeur, basse température, cuisson sous vide, grill) grâce aux technologies Unox Intensive Cooking et Unox Intelligent Performance, qui garantissent des résultats parfaits et reproductibles. Gestion automatique des processus de cuisson (CHEFUNOX) pour des cuissons toujours parfaites même en l'absence de personnel qualifié.

CARACTÉRISTIQUES DE CUISSON STANDARD

Modes de cuisson manuels

- TEMPÉRATURE : 32 °C – 260 °C
- Jusqu'à 9 étapes de cuisson
- CLIMA Control : réglage humidité ou air sec avec augmentation de 10%
- Cuisson avec sonde à cœur et fonction Delta T

Programmes

- 1000+ programmes
- MIND.Maps™: dessinez vos processus de cuisson directement sur votre écran

CARACTÉRISTIQUES TECHNIQUES

- ROTOR.Klean™: système de lavage automatique
- Chambre de cuisson en acier inox à angles arrondis AISI 304 à haute résistance
- Double vitrage
- Illumination chambre de cuisson par le biais des lumières LED intégrées dans la porte
- Supports des plaques avec système anti-basculement
- Système d'égouttement intégré à la porte pouvant fonctionner même lorsque la porte est ouverte
- Turbines ayant 4 vitesses de rotation et résistances circulaires à hautes performances
- Détergent DET&Rinse™ intégré
- Données Wi-Fi / USB : téléchargement des données HACCP
- Données Wi-Fi / USB : téléchargement des programmes

DIMENSIONS ET POIDS

Largeur 860 mm

Profondeur 967 mm

Hauteur 843 mm

Poids net 102 kg

Pas entre les niveaux 80 mm



ALIMENTATIONS ÉLECTRIQUE

STANDARD

Voltage	380-415 V
Phase	3PH+N+PE
Fréquence	50-60 Hz
Puissance totale	9,9 kW
Maximum de courant absorbé (ampère)	15 A
Dimension demandée pour interrupteur différentiel *	20 A
Préconisations câble d'alimentation	H07RN-F 5G 2.5 mm ²
Section du câble	13,96 mm
Prise	PAS INCLUS

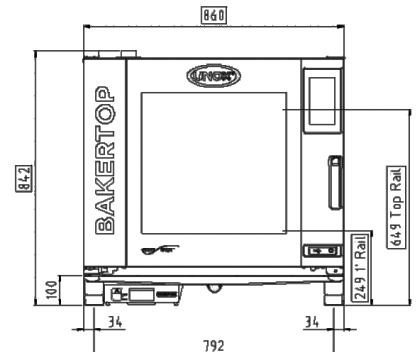
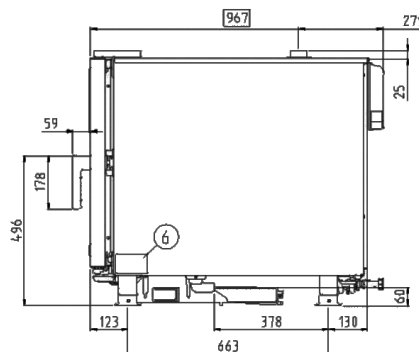

Contact : Robert PUJOL
Tél. : 06 13 80 80 70
Email : rpujol@vimat.fr

VIMAT SARL
517, CHEMIN DE LA MAURENQUE
81500 LAVAUUR
TEL. 05 63 58 08 15

Rejoignez-nous
sur
Instagram
@sarlvimat